

Dati tecnici

MIKRON UCP 600 Vario

| MIKRON UCP 600 Vario | | |
|--|-------------------|--|
| Corse | | |
| Longitudinale, asse X | mm | 600 |
| Trasversale, asse Y | mm | 450 |
| Verticale, asse Z | mm | 450 |
| Tavola inclinabile girevole | | |
| Asse di inclinazione, B | ° | -115 / +30 |
| Inclinazione dell'asse, C | ° | n x 360 |
| Avancam. /Spostam. rapido (B) | min ⁻¹ | 10 / 25 |
| Avancam. /Spostam. rapido (C) | min ⁻¹ | 20 / 33 |
| Tacola con scanalatura | mm | Ø 450, con scanalatura radiali o parallele |
| Pallet | mm | System 3R Dynafix 280 x 280 Erowa UPC 320 x 320 System 3R GPS 240 x 240 (weitere auf Anfrage) |
| Caricamento massima pallet | kg | 200 (manuale), 90 (automatico) |
| Cambio pallet | pezzi | 7 (Dynafix, UPC), 10 (GPS) |
| Tavola inclinabile girevole a trasmissione (Torque RTT) | | |
| Schwenken, B | ° | + 45 / -101 |
| Drehen, A | ° | n x 360 |
| Corsa rapida (B) | min ⁻¹ | 80 |
| Corsa rapida (A) | min ⁻¹ | 200 |
| Pallet | | System 3R MacroMagnum 156 |
| Caricamento massima tavola | kg | 80 (manuale e automatico) |
| Palettenmagazin | Stk. | 16 |
| Velocità | | |
| Avancam. /Spostam. rapido (X, Y, Z) | m/min | 15 / 22 |
| Mandrino (40% ED, S6) | | |
| 12'000 min ⁻¹ , ISO 40 | kW / Nm | 13 / 100 |
| 20'000 min ⁻¹ , HSK-A63 | kW / Nm | 30 / 91 |
| 42'000 min ⁻¹ , HSK-E40 | kW / Nm | 13 / 4.2 |
| Cambiautensili | | |
| Interna | pezzi | 30 (ISO 40, HSK-A63) o 36 (HSK-E40) |
| Esterna | pezzi | 75, 120, 170 o 220 (HSK-A63) |
| Controllo numerico | Heidenhain | iTNC 530 |
| Peso della macchina | kg | 7'700 |
| smart machine | www.gf.com | |

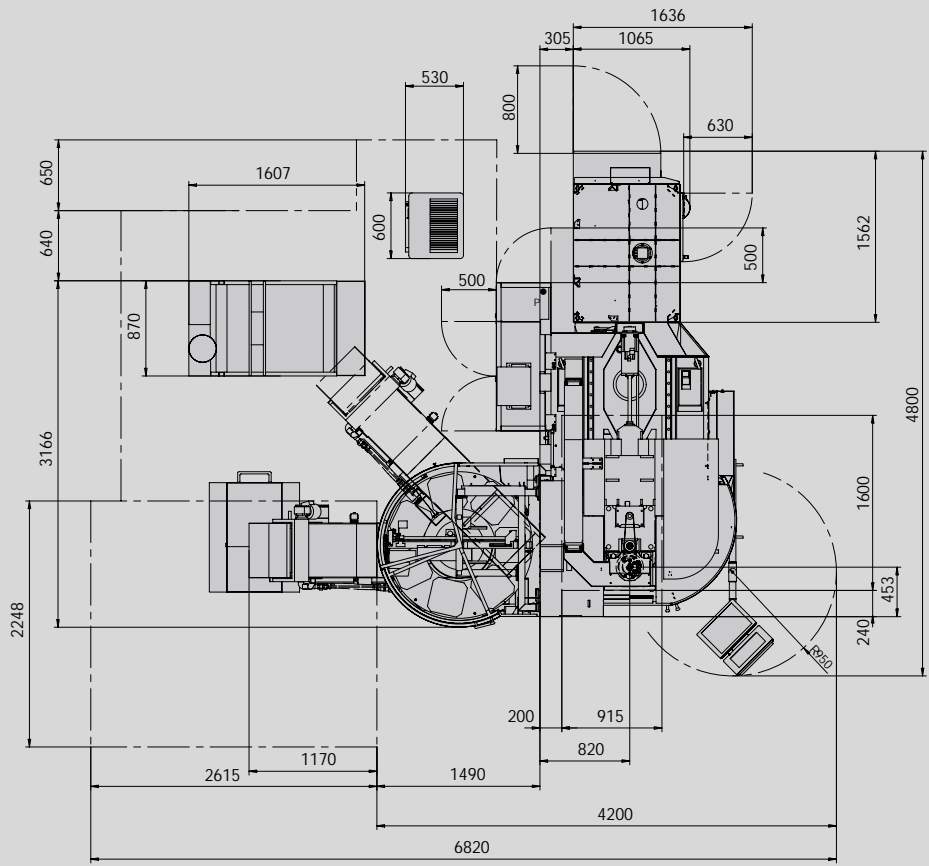
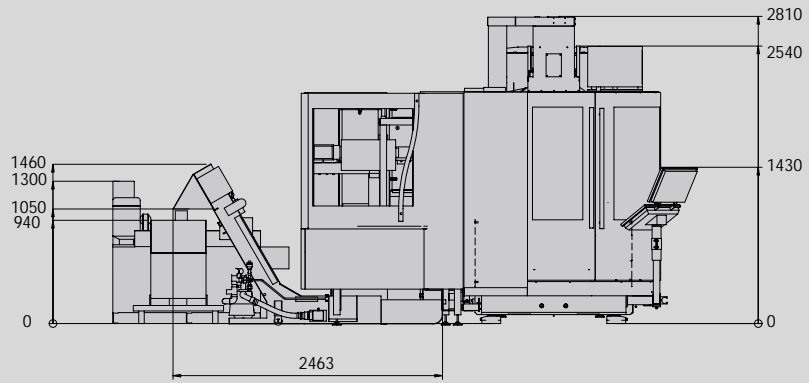

MIKRON
UCP 600 Vario

Le nostre costruzioni vengono continuamente adattate alle esigenze attuali. Le modifiche possono essere eseguite in qualsiasi momento. I dati in questa documentazione non sono vincolanti.